

Kvangraven

Nettsted for BRIDGE | spill | historier | quiz

© 2013 Nils Kvangraven

HJEM

KONTAKT

KRISTIANSAND BK

LINKER

ARKIV

BILDER

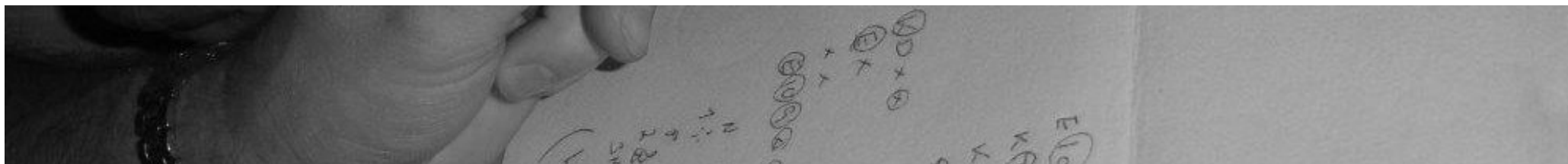

Kragerø
29 - 30 august

PO Scheis
minneturnering
5. september

Kontakt Nils om du har spill, historier eller
kommentarer å dele

send mail til Nils **HER**

Om den nye jukse-skandalen i bridge!

En av Norges sterkeste bridgespillere har nå gått til kamp mot juks i bridge. Det er sagt man nå kan legge frem mange bevis mot et av verdens mest vinnende makkerpar de seneste sesonger. Jeg ser diskusjonen går hvor folk er noe delt i tilbakemeldingene så langt, og noen savner at NBF og de internasjonale forbundene tar tak.

NBF må selvsagt opptre politisk korrekt og være varsom med å støtte en anklage før bevis er lagt frem. Det er viktig at de formelle organer behandler dette utenfor sosiale media, men det er også viktig at man viser det er en prosess med fremdrift. Det jeg håper er at NBF tar tak og bidrar med nødvendige telefoner og hjelper Boye med støtte inn mot de tunge organisasjonene som faktisk avgjør om denne saken får følger. Hvis noen av våre beste menn (Sørvoll og Kock) hjelper til er jeg trygg på at dette blir ivaretatt korrekt og at prosessen går riktig frem.



Slik jeg kjenner Boye, levende engasjert og med et hjerte for bridge vi alle kan misunne. Jeg håper han nå får støtte og tillitt både i Norge i utlandet.

Jeg har kjent Boye i mange år og sett han vært fortvilet både over meg som lagkamerat (med dårlige resultater) og motspillere som treffer blink. Men han har ALDRI sagt et vondt ord om noen. Han kan gjerne ta en diskusjon, men har alltid vært fair og korrekt. At han nå griper mikrofonen er derfor et svært sterkt signal om at noe er alvorlig galt.

Jeg er helt trygg på at Boye ikke setter karriere og rykte på spill uten grunn, han må være trygg på sin sak.

Hvis bevisene er tilstede så håper jeg organisasjonen vet å ta riktige grep slik at vi får ryddet opp for eventuelt juks. Når en kapasitet av Boyes format tar grep må vi kjenne vår besøkestid og få dette bragt i orden.

Jeg er takknemlig for at Boye tar dette oppgjøret. Han gjør det for alle oss bridgespillere. Jeg håper vi derfor vet å vise takknemlighet og støtte til Boye nå da han setter seg selv i en svært ubehagelig og krevende situasjon hvor både karriere og renommé står i fare.

Følg saken hos **SNORRE** eller **BRIDGEWINNERS**

Boye har alltid stått høyt på min liste, om mulig rykket han enda lengre opp i dag.

Tor Helness har vunnet imponerende 7 gull i NM PAR, Ikke overraskende er han involvert på mer enn ett av spørsmålene i NM Par Quiz!



I 1996 var redaktøren 19 år og spilte klubbbridge 3 dager i uken samt helgeturneringer og internettbridge.

Jeg gikk min bridgeskole i **BK Hein 46** blant Hamars dyktige spillere. Dette spillet er fra en klubbkveld i 1996

S
♠ 8 6 4 2
♥ 5 3
♦ 8 7
♣ D 9 6 5 4

Mathisen	Nord	Øst	Syd
Vest			
2♥	3♣	1♠	Pass
2♥	3♣	3♠	?

Fantasien var minst like stor den gangen som nå og mine læremestere brukte nok hver anledning til å la meg lære av mine feil. På dette spillet så jeg mitt snitt til å sette inn en bløff mot **Axel Mathiesen** og **Karl Vidar Michelsen**, to spillere med massevis av rutine.

Jeg satt i SYD, utenfor sone med motparten i sonen. Så da er spørsmålet om vi har noen melding i denne posisjonen? 2♥ var rundekrav. Jeg tenkte nok vi i gunstig sone skulle gjøre litt utgang da motparten sansynligvis hadde spill for utgang slik jeg vurderte dette. 5♣ er kanskje et ok skudd, men jeg tenkte det var gratis å ta med meg 3NT for å forstyrre logikken litt hos disse rutinerte gutta.

Det gikk ganske raskt pass rundt bordet! Jøss var det så lett tenkte en ung Kvangraven idet spar kom i utspill fra vest og blindemann traff disken.

Jommen sa jeg smør. Karl Vidar kunne som øst se at når Axel ikke hadde til å melde over 3NT kunne de nesten ikke ha spill for utgang, så han tok det onde ved roten og håpet makker fant spar i utspill når han sa pass. Axel fant selvsagt spar i utspill og 2 beiter var et heller trist resultat når det var vi som hadde spill for utgang i 5♣! Bløffmeldingen slo beina under megselv!

Jeg snakket med Karl Vidar for litt siden og han lo godt av dette spillet enda, jaggu var det ikke rutinen som vant nok en gang.

Karl Vidar til venstre og Axel til høyre – to av

Hele spillet så slik ut

♠ 7 5	♠ EKD kn 10 9 8
♥ E 4	♥ D 7
♦ E K kn 10	♦ 6 5 3 2
♣ E K 8 3 2	♣ kn
♠ 3	♠ 8 6 4 2
♥ K kn 10 9 8 6 2	♥ 5 3
♦ D 9 4	♦ 8 7
♣ 10 7	♣ D 9 6 5 4



Hamars toppspillere.

Redaktøren fra 90-tallet!

9
E 8 6 4 3 2

Erik Jørgensen og Siri Gro Drivdal spilte en god turnering i lyngdal og ble nr 7. På dette spillet tømte de meldeboksen og ble rikelig belønnet da Erik lyktes med en finte i første stikk.

Vest ♠ 2
Alle ♦ 8

Alle ♦ 8 6

♣ 5 4 3

♠ EK 7

♥ 9 7

♦ ED kn 5 3

♣ K kn 2

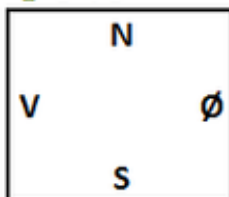

♠ 6 4 2

♥ D kn

♦ 9 4 2

♣ 10 9 8 7 6

♠ D kn 10 8 5

♥ K 10 5

♦ K 10 7

♣ ED

Allerede i meldingene var Erik slud da han skjulte sparfargen og bare hoppet direkte til 3NT, noe som fort kunne være en aktuell kontrakt med en soneinnmelding fra makker (dette var nok en av de svakeste innmeldingene).

Vest så ned på en god hånd, og jeg tror kanskje jeg hadde valgt å angripe i ruter. Men den aktuelle vest startet med spar ess som Erik fulgte med tieren på. Vest ble nok forledet av det avkastet så han fortsatte med spar konge og ny spar til Eriks dame.

Men nå tok Erik sine sparstikk samt alle hjerterstikkene, før den siste var posisjonen som vi ser til høyre. Øst hadde kastet ruter 9 (svakhet) og dermed var ruter 8 satt opp som trussel mot vest.

På den siste hjerteren saket Erik ruter konge og vest var tvunget til å avse kløver knekt. Da fulgte Erik opp med å spille kløver til ess som krevde kongen var vest.

Dermed var kløver dame det 11 stikket i en kontrakt Erik var helt alene om å melde og spille hjem på dette spillet!

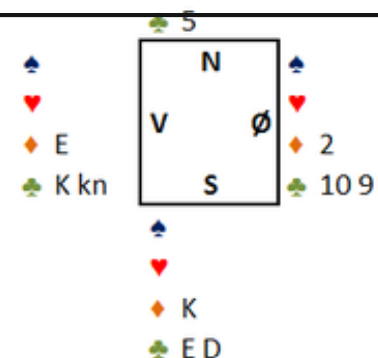

	Drivdal	Jørgensen	
Vest	Nord	Øst	Syd
1 ♦	1 ♥	Pass	3 NT
Pass	Pass	Pass	



Bulletin fra siste dag av Lyngdalturneringen er klar. Du kan trykke på bilde til høyre eller HER for

å laste ned og lese.

Lyngdaltureringen 2015

Avslutnings Bulletin

Så kan vi gratulere Egil og Marianne hjemme med en flott seier i årets lyngdalturering. Etter første dag var det mange som hadde et lodd eller to med i hatten om seieren, men til slutt var det en fortjent seier til det velspillende ekteparet.

De 15 beste ble

Egil og Marianne Homme spilte en forrykende turnering i Lyngdal og tok fortjent hjem seieren.

Eli og Ivar fikk andreplass mens Jan Petter og Fred Arne ble nummer tre.



Sluttresultat



Til høyre kan dere se bilder fra
Lyngdalturneringen 2015

Lyngdalturneringen

Frokost på lørdag morgen kan være spennende.

Idag var heldig og fikk godt selskap med noen av turneringens favoritter. De delte villig sine vinnertips med oss andre, litt senere idag kan dere se Martin Reinertsen og Per Elvin Pedersen dele sine tips.

Bulletin og bilder kommer i kveld.

Følg turneringen LIVE HER

Åpningsturneringen ble vunnet av **Ørjan Lindesteg - Nils Steinsland,**

Resultat Åpningsturnering

Lyngdalturneringen

Går av stabelen i helgen. Det er en av Norges beste bridgeturneringer og vi ser i år et sterkt felt det blir spennende å følge.

Vi har satt opp en **velkomstbulletin** og den kan dere laste ned og lese til høyre.

Forturnering fredag kl 19:00

Det vil komme oppdateringer lørdag kveld og søndag kveld

Følg hjemmesiden med info og resultat HER



Velkomstbulletin

Lyngdaltureringen August 2015

Lyngdaltureringen er en klassiker i norsk bridge. Den trekker drøyt 50 par hvert år og samler de beste spillerne fra Telemark, Agder og Rogaland. Det er tydeligvis noe som trekker oss bridgespillere til Lyngdal i august. Det er selvsagt en fordel at hotellverten Gaute Ubostad lager en perfekt ramme for en fin bridgehelg, men jeg tror et godt teknisk arrangement over tid har skapt et renommé få andre arrangører kan vise til. Det er rett og slett en god opplevelse å spille lyngdaltureringen.

De siste 10 årene har vi fått følgende vinnere

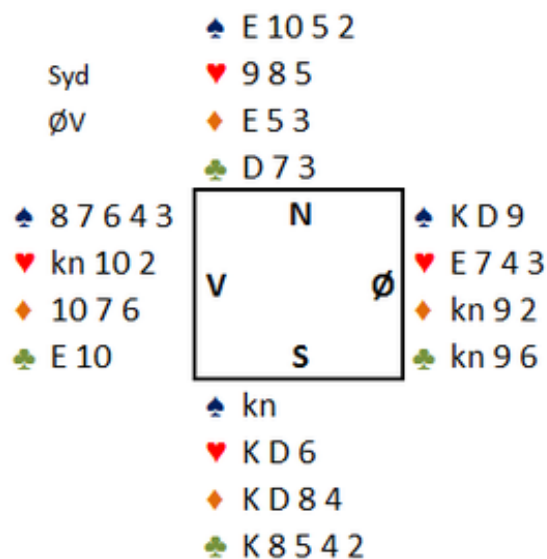

Så nok en «**selvmords skvis**» fra Arendal hvor motspillet var litt uforsiktig og ble straffet hardt.

Syd ble spillefører i 1NT og vest valgte hjerter knekt i utspill som løp til kongen hos spillefører. Kløver til damen vant neste stikk før en liten kløver løp rundt til esset hos vest. Øst la smitt for at utspillet var godkjent slik at vest fortsatte med hjerter 10 som øst noe uforsiktig lot seile til spilleførers dame.

Nå fulgte kløver og ruterstikkene, posisjonen ser vi til høyre før den siste ruter spilles. Blindemann kunne avse hjerter 9, men håndens hjerter 6 var trussel god nok til at øst måtte innse at resten av stikkene gikk til spillefører.

12 stikk ga den originale score 240 ga lite poeng til et litt sløvt motspill.

Kanskje øst skulle signalisert at utspillet ikke var ok for å få spar i spill. Og når makker spilte hjerter var en lasjering litt uforsiktig.

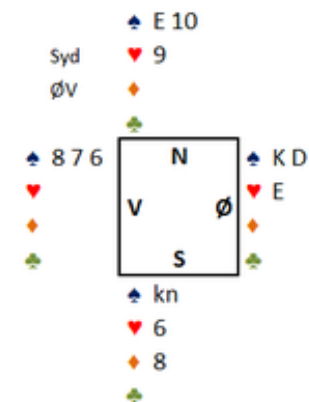

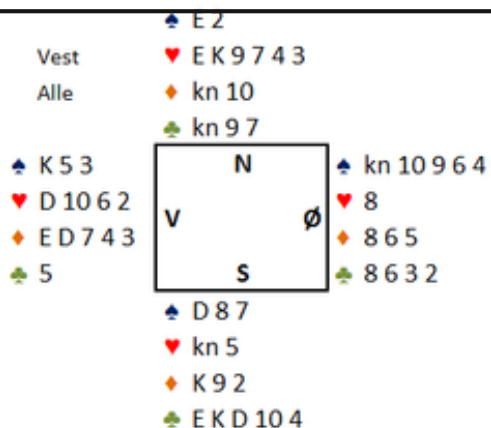

I bridge må man være på hugget i hvert stikk. I dette motspillet sviktet vest da syd la en listig felle.

Utspillet var hjerter 2 som løp til knekten hos syd. Han fortsatte med ny hjerter til dame og konge før en liten hjerter satte vest inn på tieren, øst la spar knekt og en liten spar. Vest ville ikke «gi noe gratis» så han fridde seg med hjerter. Men det var så absolutt ikke gratis skulle det vise seg.

Spillefører tok nå sine hjerterstikk fulgt av kløverstikkene, posisjonen før den site kløveren ser vi til høyre.

Det ble vondt å være vest og uansett hvilket avkast han nå valgte fikk spillefører resten av stikkene.

Vest glemte nok å tenke seg om. Syd må vel ha de resterende honnørpoengene for å si 3NT og sansynligvis en lengde i kløver. Om man hadde tenkt igjennom posisjonen tror jeg det skulle være mulig å ta for ruter ess før løpet er kjørt.

11 stikk ville gitt ca middels, 12 stikk ga nesten ingenting til vest.

Vest	Nord	Øst	Syd
1 ♦	1 ♥	Pass	3 NT
Pass	Pass	Pass	

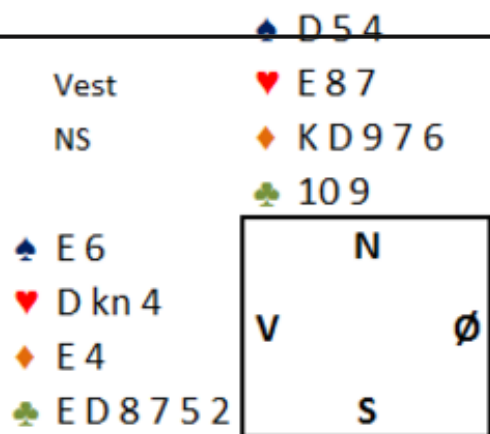
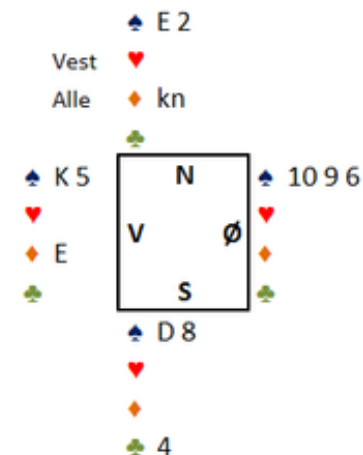

Så er du plassert i motspill i Arendal.

Motparten har meldt seg opp i 3NT og du spiller ut en liten kløver nieren hos blindemann følger makker med sekseren og spillefører vinner med knekten. I neste stikk følger liten ruter fra syd og det er vår tur, har vi en plan for motspillet?

I Arendal fulgte den aktuelle vest på med liten ruter (noe som er det naturlige) til blindemanns konge. Nå skiftet spillefører fot og spar til kongen stakk vi med esset. Nå fulgte kløver ess og kløver dame til spilleførers konge. Men det var feil medisin. Nå hadde spillefører sine 9 stikk i en veldig tøff 3NT.

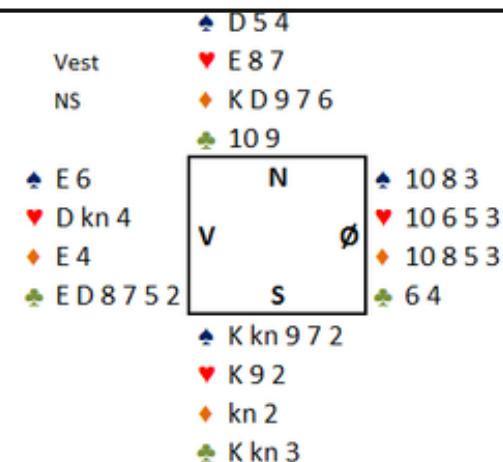

Som vi ser av alle kortene til høyre var det muligheter for å beite
 VI måtte stikke første ruter med Esset og spille kløver. Nå har
 spillefører bare to stikk i kløver, fire i ruter og to i hjerter før vi
 kommer inn på spar ess og tar beiten i kløver!

Den klarte vel du?



	Hørrand		Kvangraven	
	Vest	Nord	Øst	Syd
	1 ♣	1 ♦	Pass	1 ♠
	2 ♣	2 ♠	Pass	3 NT
	pass	pass	Pass	

	♠ kn 6 3		
Nord	♥ 9 6 4		
Alle	♦ E D 10 8 3		
	♣ 6 4		
♠ K 10 4	N	♠ D 8 5	
♥ 7	V	♥ 10 3 2	
♦ K 9 7 6 4	Ø	♦ kn 5	
♣ E K 7 5	S	♣ D kn 10 9 2	
	♠ E 9 7 2		
	♥ E K D kn 8 5		
	♦ 2		
	♣ 8 3		

	Vest	Nord	Øst	Syd
		Pass	pass	1 ♥
	Dbl	2 ♥	pass	4 ♥
	pass	Pass	Pass	

Arendal var full av spennende spill og dette var så absolutt spennende.

5 bord fikk hjem utgang, 5 bord gikk beit og resten noterte delkontrakt, alle med 10 stikk. Men hvordan kan det gå til, det ser da ut som to tapere i kløver og to i spar? Det normalte motspill er kløver ess hvorpå øst følger med damen, nå fortsetter vest med liten kløver til knekten hos øst. Fra østs sted virker det nå «ufarlig» å spille trumf som spillefører vinner med esset. Han fortsetter med tre stikk i trumf før en liten spar går til knekt og damen. Øst frir seg med kløver som syd trumfer. Men nå får vi en fin sluttposisjon idet syd tar alle trumfstikkene

Når den siste trumfen spilles ser vi posisjonen til høyre. Vest er fanget, en spar vil gi spillefører 3 stikk i den fargen og en ruter til gi tilsvarende antall stikk i ruter! Uff og uff

Ser dere hvordan motspillet kunne hindret dette? De skulle spilt RUTER etter de to kløverstikkene eller når de kom inn i spar, da brytes overgangen til skvis og syd må gi vekk to stikk i spar til slutt.

	♠ 6		
Nord	♥		
Alle	♦ E D 10 8		
	♣		
♠ K 10	N	♠ 8 5	
♥	V	♥ kn 5	
♦ K 9 7	Ø	♣ D	
♣	S		
	♠ E 9 7		
	♥ 5		
	♦ 2		
	♣		

Nils og Tom leverte en solid dag 2 i **Arendal**
 og hentet hjem seieren.

Anton Gunnarson – Erik Rynning fikk andreplass mens Egil og Marianne Homme tok tredjeplass. Calle og Karola klarte bare å spille middels andre dag og da falt de ut av pallen.

Sluttresultat

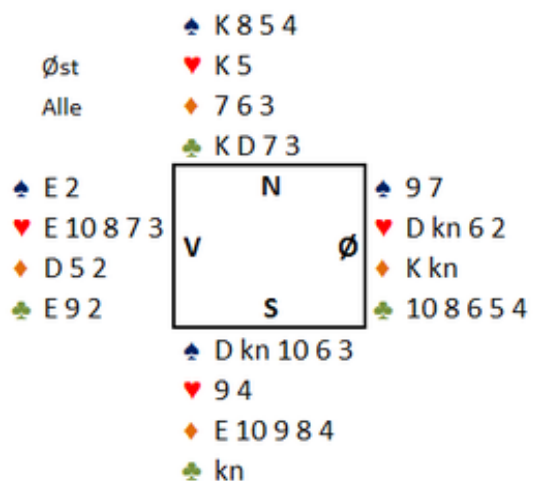

Vidar Eikhom kom på en fin 5 plass i Arendalturneringen. På dette spillet viste han glimrende spilleføring når motspillet ikke tok vare på sine sjanser.

2♠ var tartan og lovte en sidefarge i minor. Tom hadde et vanskelig utspill og valgte ikke unaturlig spar ess fulgt av hjerter ess og ny hjerter til blindemanns konge. Eikhom fortsatte nå med spar til damen og kløver knekt til esset hos vest. Ny kløver gikk til blindemanns konge med avkast av en ruter. På kløver dame fulgte nok en ruter før den fjerde kløveren ble trumfet på hånden.

Posisjonen ser vi til høyre. Den løste Eikom glimrende da han spilte ruter ess og ny ruter.

ØV kunne nå velge mellom pest og kolera. Om øst kom inn måtte han spille til dobbeltrenons, vest kunne stikker over makkers ruter knekt, men da ble syd ruter 10 vinner.

9 stikk og 140 ga solid pluss i protokollen etter en glimrende spilleføring.

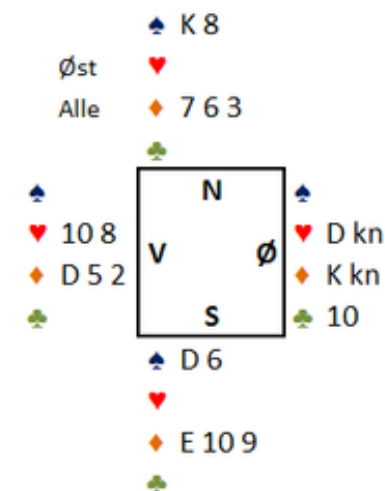

♠ D 10 7
♥ kn 9 6
♦ E 4
♣ E 10 8 7 6

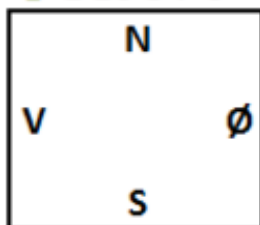

♠ 9 6 5
♥ E D 4
♦ kn 2
♣ K D kn 5 3

Dette spillet var veldig interessant meldeteknisk, men også valg i stikk 1. Jeg har forståelse for syds 3NT når øst kryper inn med 1♥, men så spørs det om man skulle tatt ut i 4♣ når doblingen faller fra vest. Det er ikke lett å vite, men når vi ser ned på tre små spar ville jeg tro mistanke om en hyggelig spar hos vest kom snikende?

Vel, utspillet er spar 3 og du må velge hvordan du tenker denne kontrakten kan vinnes.

Her er det flere ting å ta tak i. For det første så har vest doblet, da er han vel favoritt til å ha en hyggelig farge. Øst har meldt inn, men bare på 1-trinnet så noen røde honnører er vel nok.

Jeg tror etter doblingen er oddsen for å spille damen, uten dobling skal du legge tieren.

Men så har vi ett moment til. Du spiller en doblet kontrakt som neppe er standard i salen. Går du beit er det 0 poeng. Hvor mange stikk har vi?

Fem i kløver, ett i ruter og to i hjerter (vi antar øst har kongen for innmeldingen). Altså må vi få ett stikk i spar for det niende. Da er DAMEN eneste løsning.

Om vi feks legger tieren og øst vinner med ess eller konge, så snur han bare ruter og vi ender opp med åtte stikk uansett.

En av norges beste spillere la tieren og gikk sin fortjente beit som vi ser av alle kortene til høyre. En vellykket og Aggresiv parturnerings dobling av **Martin Reinsertsen** i vest.

♠ D 10 7
♥ kn 9 6
♦ E 4
♣ E 10 8 7 6

	N	
V		Ø
	S	

♠ EK 9 4 3
♥ 5 2
♦ D 10 9 8
♣ 4 2

♠ kn 2
♥ K 10 8 6 3
♦ K 7 6 5 3
♣ 9

♠ 9 6 5
♥ E D 4
♦ kn 2
♣ K D kn 5 3



	Martin	Aksel	
Vest	Nord	Øst	Syd
	1 ♣	1 ♥	3 NT
- Dbl	pass	pass	Pass

Vi må ta vare på de gode historiene, i Arendal kom det en som jeg synes fortjener å komme på trykk.

	Nils		Tom	
Vest	Nord	Øst	Syd	
	2 ♠	Pass	5 ♥	
Dbl	Rdbl	Pass	6 ♠	
Pass	Pass	7 ♥	Dbl	
pass	Pass	pass		

Vi var i **gunstig sone** og jeg åpnet aktivt med 2♠ på damen sjette og slutt. Tom sin 5♥ var exclusion og når vest doblet måtte jeg redoble for å vise 0 ess. Tom hoppet til 6♠ og vi skulle til å passe sammen meldingene da øst begynte å tenke.

Etter en stund kom han frem med 7♥ i **ugunstig sone** etter å ha passet tidligere i meldingene. Kontrakten gikk 1400 i beit og ble rein bunn på ØV.

Etter spillet spurte vest hva øst hadde tenkt på som plutselig meldte storeslem sånn uten videre. Øst svarte ærlig «**jeg trodde syd prøvde å lure oss i meldingene**»

Da kom det tørt fra øst «**ja det klarte han fint**»



Calle Knutsen og Karl Olav Hansen tok ledelsen fra første stikk i Arendalsturneringen. De har scoret imponerende 62 % første dag og leder klart med 4% på Egil og Marianne Homme.

Men det er en dag i morgen også, selv om det er mange poeng opp gir vel ingen opp før siste kort er lagt.

Turneringen arrangeres på flotte Tyholmen hotell. Det et kjempebra arrangement som ledes med klar hånd av **Jan Arild Olsen**.

Resultatliste etter dag 1



♠ 8 6 5 3	♠ N	♠ E
♥ 9 8	♥ V	♥ kn 6 5 4 3
♦ E kn 9 7 4	♦ Ø	♦ 3
♣ 9	♣ S	♣ K 10 5 4 3 2
♠ 10 9 2	♠ KD kn 7 4	♠ E
♥ KD 10 8 6 2	♥ KD 10 7 2	♥ kn 6 5 4 3
♦ ED 8 7	♦ 5	♦ 3
	♣ kn 6	♣ K 10 5 4 3 2

Steinmoen	Høiland	Ljosland	Kvangraven
Vest	Nord	Øst	Syd
		Pass	1 ♠
2 ♦	2 NT	pass	3 ♥
Dbl	4 ♠	pass	Pass
pass			

Av og til må man bare applaudere når motparten er flinke. På dette spillet var **Arna Ljosland - Runar Steinmoen** svært dyktige i motspill.

Aktuelt så skulle de kanskje vært med til 5♣, men det gjorde vel ingenting når motspillet satt som ei kule.

Runar startet med ruter konge til blindemanns ess. Spar i neste stikk vant Arna med esset. Hun spilte lekende lett hjerter 3 til stjeling hos Runar.

Han leste hjerter 3 som lavinthal for kløver og spilte LITEN kløver til Arnas konge. Hun fulgte opp med ny hjerter til stjeling .

En beit ga Arna og Runar 8 av 14 mulige plusspoeng.



	♠ EK 4	
Syd	♥ D 3	
ØV	♦ ED 8 4 2	
	♣ E kn 4	
♠ 3 2		♠ D 10 8 6
♥ K 10 8 5 4		♥ 9 7 6 2
♦ kn 10 9 5 3		♦ 7 6
♣ 10		♣ 9 7 6
	♠ kn 9 7 5	
	♥ E kn	
	♦ K	
	♣ KD 8 5 3 2	

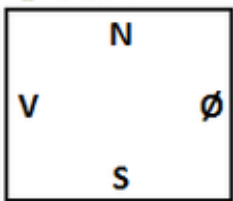

Calle og Karola dominerte Arendal dag 1. Dette spillet er fra runden mot oss hvor de meldte en glimrende 7♣.

Ruter knekt i utspill løp til kongen på hånden. Nå fortsatte Karola med tre runder trumf før ruter ess med spar avkast ble fulgt av liten ruter til stjeling.

Hvis rutereren hadde sittet 4-3 ville resten stått, men med 5-2 sits måtte det spilles pent.

Karola kombinerte mulighetene godt da han tok for trumfstikkene på hånden med avkast av en spar og hjerter dame fra blindemann. Spar til kongen ga posisjonen som du kan se til høyre.

	♠ E	
Syd	♥ 3	
ØV	♦ D 8	
	♣	
♠ K 10		♠ D 10
♦ kn 10		♥ 9 7
♣		♦
	♠ kn 7	
	♥ E kn	
	♦	
	♣	

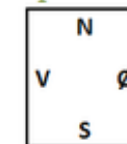

Kvangraven	C Knutsen	Høiland	KO Hansen
Vest	Nord	Øst	Syd
			1 ♣
Pass	1 ♦	Pass	1 ♠
Pass	2♦ (KRAV)	Pass	3 ♣
Pass	4 ♣	Pass	4 NT
Pass	5 ♣	Pass	5 NT
Pass	6 NT	Pass	7 ♣
Pass	Pass	Pass	

På spar ess måtte vest sake hjerter 10. Når så ruter dame ble spilt var det øst sin tur til å være skvist i major. Han måtte også avse en hjerter. Dermed «viste» Karl Olav at hjerteren satt 1-1 hos motparten. Han spilte derfor hjerter til ESSET og felte min single konge for hjemgang.

Det var akkurat ALLE poengene i Arendal, ikke rart gutta leder. Veldig veldig veldig pen skvis av den dyktige **Karl Olav Hansen**.



Det nærmer seg storturneringen i Lyngdal og vi tar derfor et gjensyn med en av Lyngdals kretsmestere, **Tone Sommerseth**.

Tone ble kretsmester i 2012 i suveren stil. Dessverre er hun ikke på startstrekken i Lyngdalturneringen i år, men dette spillet fra privat spilling i 2011 hvor Tone spilte hjem en hardspilt utgang på 4-3 tilpass!

Det startet med beste forsvar da to ganger hjerter ble spilt ut fra vest Tone trumfet den andre, spilte spar til kongen og ny spar som hun lot løpe til esset i vest. Vest fortsatte med ruter 8 som fikk løpe til Tones ess. Og Tone spilte på eneste sjanse, at øst trumfer tredje eller femte ruter, og spilte mer ruter. Ganske riktig var øst sløv og trumfet tredje ruter for å spille den siste sparen. Stillingen ser vi til høyre med Tone som SYD til så spille.

Hun tok kløver ess, ruter til kongen og Ruter 7 med avkast av en kløver. Så kom selve finalen i spilleføringen hvor Tone «selvsagt» løste den aktuelle sitsen og spilte **kløver til kongen**. Damen kom på som bestilt fra vest og 620 var det selvsagt ikke så mange som kunne konkurrere mot.

En spilleføring i verdensklasse som rått utnyttet glippen i motspillet.

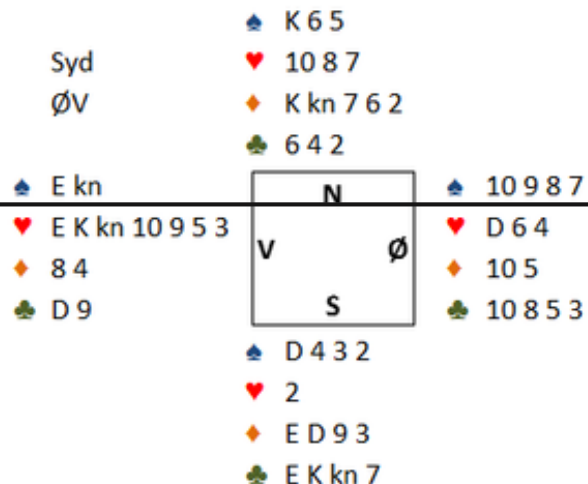
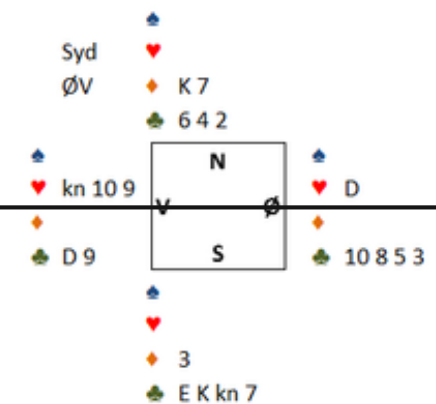

	Nils Nord	Øst	Tone Syd
Vest			1 ♣
Dbl	1 ♠	Pass	1 ♠
2 ♥	2 ♠	Pass	4 ♠
Pass	Pass	Pass	

Til helgen går den «nye» **Arendal storturnering** av stabelen. Det er svært gledelig å se at våre venner i aust igjen setter opp en storturnering som fortjent for god påmelding.

Så langt er det nesten 30 påmeldte, men det skulle ikke forundre meg om det kommer noen flere påmeldinger de siste dagene slik at vi bikker det magiske tallet.

En rask titt på startlisten avslører et variabelt felt.

Turneringen har klart å være attraktiv både for toppspillere og de mer urutinerte.

Vi drister oss til å tippe hvem som blir å kjempe om premiene.
Det vil forundre meg om ikke ett av de nevnte par stikker av med seieren.

Besøk arrangørens hjemmeside:

<https://www.facebook.com/flodebridge?fref=ts>

Spillere		Klubb
Marianne Homme	Egil Homme	Kristiansands BK
Martin Reinertsen	Aksel Hornslien	Farsund BK / Heimdal BK
Widar Eiker	Per Elvin Pedersen	Myra BK / Arendals BK
Tor Birkeland	Øyvind Norgren	Fløde BK / Arendals BK
Nils Kvangraven	Tom Anders Høiland	Kristiansands BK
Ivar Tvedt	Bjørn Buer	Arendals BK / Sarpsborg BK
Marius Skree	Geir Brekka	Kristiansands BK
Stig Drangsholt	Harald Gjellestad	Kristiansands BK
Ann Karin Fuglestad	Ole Fuglestad	Farsund BK

Klukken er kun med fordi han alltid ringer meg og klager når jeg unnlater han fra mine tips, han har en fair sjanse på 5.plassen hvis kaninen overpresterer.

De andre kjemper om gullet, Lykke til!

	♠ E kn 4	
Nord	♥ 9 8 5 4	
Alle	♦ D 10	
	♣ EK 7 6	
♠ 7 2		♠ 9 6 5
♥ D kn 3 2		♥ K 7 6
♦ 7 5 4 2		♦ EK kn 6
♣ 5 3 2		♣ D 10 8
	♠ KD 10 8 3	
	♥ E 10	
	♦ 9 8 3	
	♣ kn 9 4	

Både spilleføringen og motspillet handler alltid om å etablere stikk og forhindre motparten i å etablere sine stikk.

Mot syds 2♠ valgte vest noe uheldig ruter i utspill. Øst snudde uten å tenke seg for mye om spar i stikk 2 som løp til blindemanns knekt. Ny ruter gikk til øst som nok en gang spilte spar.

Dermed hadde motspillet forspilt sine sjanser. Syd kunne vinne trumfspillet på hånden, trumfe en ruter og spille liten kløver fra blindemann. Øst stakk med damen, men når hjerter nå ble spilt vant syd med esset, tok ut trumfen og kunne avse hjertertaperen på den fjerde kløveren.

Øst hadde hatt to sjanser til å spille hjerter,



men sviktet begge ganger.

Vest	Nord	Øst	Syd
	1 ♣	Pass	1 ♠
Pass	1 NT	Pass	2 ♠
Pass	Pass	Pass	



Dette spillet ga en fin sluttposisjon i spilleføringen

Vest valgte naturlig spar i utspill som løp til damen hos syd. Kløver til kongen ble fulgt av kløver til ess og hjerter knekt som fikk løpe rundt. Neste hjerter stakk vest med esset og fortsatte med spar til blindemanns ess. På hjerter konge saket syd en ruter.

Posisjonen ser vi til høyre da det ble spilt ruter fra blindemann.

Syd hadde god kontroll på kortene og viste ruter ess var hos øst etter meldingene, derfor la spillefører i kongen da øst fulgte lavt. Neste ruter kunne motspillerne velge hvem skulle vinne, om vests dame fikk beholde stikket ville major til dobbeltrenons gi spillefører det 11 stikket. Om øst stikker over damen med esset får spillefører for knekten!

Vest kunne stukket hjerter knekt med esset og fridd seg i spar. Da går spillefører hjem på trumf dame, spiller hjerter til tieren og får samme posisjon. Om øst går opp på ruter ess og spiller ruter får spillefører et valg om å toppe ut damen eller kappe.

Ett spill med mange variasjoner, men absolutt en sluttposisjon å lære av.

Syd	Ingen	N	Øst	Syd
♠ E 2	♥ K 10 9		♠ kn 6 5 3	
	♦ 8 6 5 4		♥ 8 7 6 3	
	♣ K 9 8 7		♠ E 9 7	
♠ K 10 8 7 4		V	♠ kn 10	
♥ E D 5 2			♣ kn 10	
♦ D 3				
♣ 5 2		S		
	♠ D 9			
	♥ kn 4			
	♦ K kn 10 2			
	♣ E D 6 5 4			

Syd	Ingen	N	Øst	Syd
♠	♥		♠ kn 6	
	♦ 8 6 5 4		♥ 8	
	♣ 8 7		♦ E 9 7	
♠ K 10 8		V	♠ kn 6	
♥ 5			♥ 8	
♦ D 3			♦ E 9 7	
♣		S	♣	
	♠			
	♥			
	♦ K kn 10			
	♣ D 6 5			

Vest	Nord	Øst	Syd
			1 ♠
1 ♠	1 NT	2 ♠	3 ♠
pass	Pass	pass	

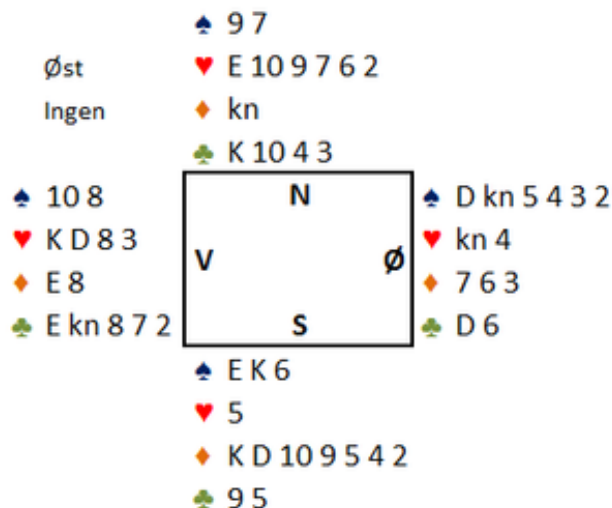

Nils	Katja	Helge	Maria
Vest	Nord	Øst	Syd
		2 ♠	3 ♦
3 ♠	Pass	Pass	Dbl
Pass	4 ♥	Pass	5 ♦
Dbl	Pass	Pass	Pass

Fra en privat bridgekveld har vi hentet denne flotte spilleføringen signert **Maria Ursin Ingebrigtsen**. Meldingene var litt utenfor allfarvei, men det tar ikke glansen fra en flott skvis i spilleføringen.

Utspillet fra vest var trumf ess. Uten trumf utspill ville syd bare spilt 3-ganger spar til trumf for hjemgang så da var første hinder passert for motspillet.

Ut fra meldingene måtte syd være kort i hjerter, derfor ble vest forledet til å satse på at kløverstjeling var beitende motspill og fortsatte med kløver ess og ny kløver til blindemanns konge.

Det var akkurat den hjelpen Maria trengte. Nå kjørte hun trumfen til bunn. Posisjonen ser vi til høyre. Da den siste trumfen ble spilt saket vest og nord kløver, øst måtte holde spar og måtte derfor avse hjerter 4.

Så kom nådestøtet med spar konge. Vest måtte holde kløver knekt så da forsvant hjerter dame, nords kløver 10 hadde gjort nytten og nå ble den 2-sidige skvisen feiret med hjerter til ess som fikk betalt med kongen fra vest og knekten fra øst. Det 11 stikket gikk til hjerter 10 for hjemgang.

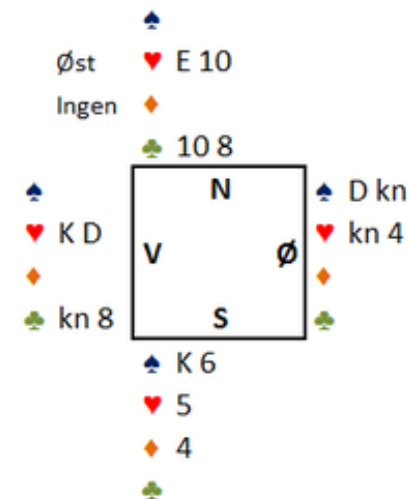

	♠ 5 4		
Syd	♥ kn 9 8 7		
ØV	♦ 8 5		
	♣ K D kn 8 6		
♠ D 2		♠ 7	
♥ D 4 3 2		♥ K 10 6 5	
♦ K 9 7 6 3		♦ E 10 2	
♣ 9 3		♣ E 7 5 4 2	
	♠ E K kn 10 9 8 6 3		
	♥ E		
	♦ D kn 4		
	♣ 10		

Trollvik	Uggerud	Andersen	Helness
Vest	Nord	Øst	Syd
			1 ♠
Pass	1 NT	Dbl	4 ♠
Dbl	Pass	Pass	Pass

I 1990 var **Tor Helness** allerede en stjernespiller og storfavoritt i NM par. På dette spillet hentet han hjem **prisen for beste spill** etter en variant som sjelden dukker opp.

Jan Trollvik spilte ut kløver 9 som Rune Andersen i øst stakk med esset. Øst vridde helt riktig til trumf 7 og det var nå Tor Helness «brukte nøtta».

Han tenkte vel at her har jeg en taper i kløver og tre i ruter (om han må spille den selv). Men hva om det var mulig å få ett inntak hos blindemann til de kløverstikkene? Tor la derfor spar knekt som han egentlig håpte skulle tape tape til damen, noen den også gjorde. Vest spilte selvsagt tilbake spar 2 og ble nok overrasket da blindemanns spar fem vant det sticket!

Nå kunne Tor kaste rutertaperne på K D kn i kløver og notere et doublet overstikk!

Spillet ble referert i bulletinen av ikke ukjente **Geir Helgemo**.



Tor Helness og Geir Helgemo diskuterer spill litt senere på 90-tallet da makkerskapet var etablert.

Den norske kameratgjengen **Erik Berg, Karl Morten Lunna, Marius Bartnes, Ove Andersbakken, Even Morken og Åsmund Forfot** har glimrende spilt seg frem til semifinale i Chairmann's Cup. Der venter noen svenske verdensstjerner, men jeg tror gutta kommer til å hente mange IMP og

finalen er absolutt i sikte.

Dette spillet var ikke så veldig interessant for kvartfinalen, men inneholdt mange poeng som kan være verdt å se litt nærmere på.

♠ E 9 5 4		♠ D									
♥ kn 9 8 5		♥ D 7 2									
♦ 3 2		♦ E 10 9 7 6									
♣ E K 7		♣ kn 9 4 2									
♠ kn 6 3	<table border="1" style="text-align: center; width: 60px; height: 60px;"> <tr><td></td><td>N</td><td></td></tr> <tr><td>V</td><td></td><td>Ø</td></tr> <tr><td></td><td>S</td><td></td></tr> </table>		N		V		Ø		S		
	N										
V		Ø									
	S										
♥ K 10 4 3											
♦ D 5 4											
♣ D 8 5											
♠ K 10 8 7 2											
♥ E 6											
♦ K kn 8											
♣ 10 6 3											

NS meldte seg opp i 4♠ ved alle 8 bord i kvartfinalen. I utgangspunktet ser vi at dette er en tung kontrakt å vinne. Vi har en taper i hjerter og en i kløver, ruterfargen gir minst en taper og aktuelt så vil de fleste miste ett stikk i trumf. Noen bommer ruterfargen også så alt fra hjemgang til 2 beit synes normalt.

Det er naturlig å spille ut et rødt kort fra vest og nå blir det plutselig muligheter. De som valgte hjerter i utspill gikk til 9-dame-ess. Nå tok spillefører for E K i trumf før en hjerter fra hånden ble stukket med kongen hos vest. Vest hentet spar knekt og øst fikk rikelig med sjanser til å fortelle makker om hvilken minor som skulle spilles tilbake. Der jeg fulgte valgte øst å legge styrkekast i ruter og følgelig kom det ruter i neste stikk til esset. Men da var løpet kjørt. Spillefører kunne da kaste kløver på hjerter knekt og trumfe sin tredje ruter for hjemgang.

Utspillet kan vi ikke si noe på, men når man ser to små ruter hos blindemann tror jeg ikke styrkekast fra esset er riktig, særlig ikke når man ser at kløverfargen i utgangspunktet ikke gir avkast. Skal kontrakten beites vet øst at de må hente to stikk i ruter. Har makker kongen har det sannsynligvis ikke noe hast, men har makker damen må spillefører settes på prøve. Er det for mye forlangt av en kvartfinale i et svensk mesterskap at man lar spillefører løse ruterfargen selv på dette spillet?

Moralen er: løft blikket og tenk igjennom signalene, det er ikke alltid esset fordrer et styrkekast!

Den **svenske bridgefestivalen** er i full gang og nå strammer det seg til i hovedturneringen, **Chairmans Cup**. Det er en lagturneringer hvor 32 lag nå sitter igjen i et cupspill. 1 kamp hver dag over 64 spill er tøff kost om man ikke er mer enn 4 på laget. Av 32 i sluttspillet ser vi 5 norske lag. Festivalen arrangeres på en litt annen måte enn vi her i Norge gjør, men utifra det jeg har hørt er det en fryd å spille den svenske bridgefestivalen. Punktlighet og god resultatservice er musikk i våre ører.

Les mer på festivalens hjemmeside [HER](#)

Dette spillet er lansert som «dagens Giv» og stammer fra Chairmans Cup. Aktuelt så meldte SYD seg uforstyrret opp i 4♥ og fikk trumfuttspill fra vest.



Karl Morten Lunna leker seg med våre svenske bridgevenner og har finale i kikkerten.

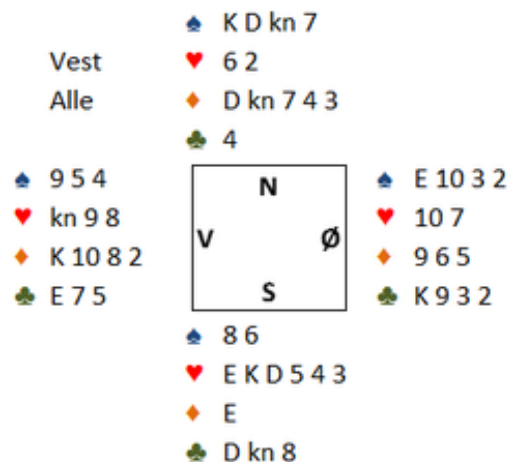

Trumfen ble tatt ut før spar til kongen ble vant neste stikk. Spar dame ble stukket før motparten fridde seg i ruter.

Nå spilte Syd kløver til tieren, og kongen hos øst som spilte ny ruter. Kløver dame ble stukket av vest som bare fridde seg med ruter konge og syd måtte nå gi øst for kløver 9 og notere en beit.

Men var det ikke muligheter for en litt skarpere spilleføring her da tro? Man «vet» vel at spar til kongen blir lasjert. Så hvorfor ikke starte med kløver til tieren i stikk 2 mens man enda har inntak hos blindemann i spar. Øst stikker med kongen og frir seg med trumf. Nå kan vi sette litt press og spille all trumf bortsett fra en. Det gir posisjonen til høyre

Øst er litt presset og må avse en ruter. Nå spiller vi kløver dame som vest tar med esset og frir seg i spar til kongen som øst må la vinne stikket. Men nå er vi «sjef» når vi spiller ruter til esset og tar for den siste trumfen med avkast av ruter hos blindemann.

Øst er nødt til å holde 9 3 i kløver og må derfor avse sin siste ruter. Da spiller vi han bare inn på spar ess for kløver opp i vår kn 8 og hjemgang!

Jada, sitsen må leses riktig, men det var vel ikke en umulighet?

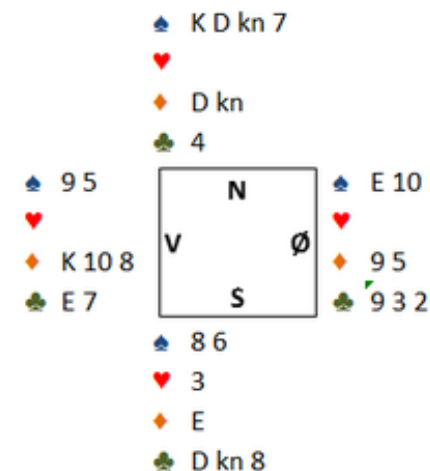

Norge tok en sterk tredje plass i junior EM, vi gratulerer.

Les resultater og bulletiner på EBLs mesterskapsside [HER](#)

I dag får vi servert et fint spill hvor SYD ble spillefører i 5♣ etter at vest meldte inn hjerter. Utspillet var ruter ess og øst

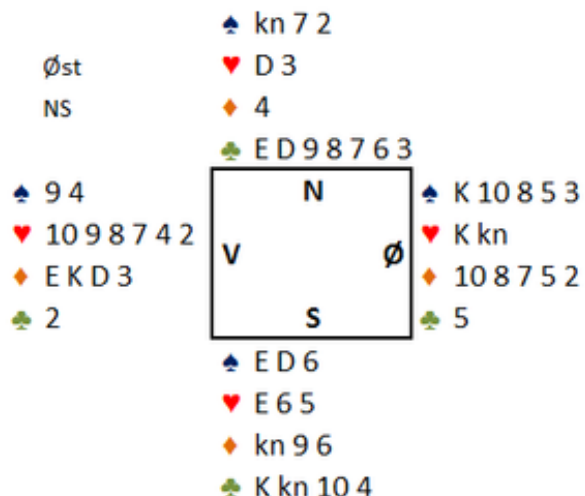

fulgte med toeren som signaliserte hjerter, vest fortsatte med hjerter 10.

Dette var et litt rart motspill og syd var rimelig sikkert på at vest tross sin hjertermelding ikke kunne ha spilt fra kongen. Med en taper allerede i ruter og en i hjerter måtte spar konge sitte riktig for å gi kontrakten en sjanse. Med dette friskt i minne så tok syd en morsom retning i spilleføringen da han la liten hos nord og stakk østs knekt med esset.

Ruter til stjeling ble fulgt av kløver til tieren og ny ruter til stjeling. Posisjonen ser vi til høyre.

Nå fikk øst komme inn på hjerter konge og derfra var det ingen god flukt. Ruter til dobbeltrenons eller spar fra kongen var begge valg som gir hjemgang.

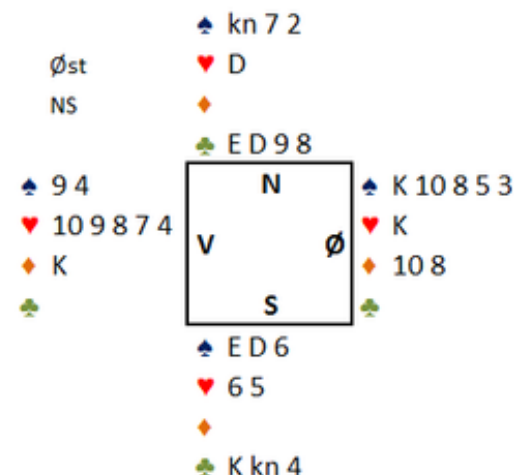

Fra det pågående junior EM har jeg sakset et spill som fanget min interesse. Norge spilte mot Polen. Et lite blick på protokollen viser at det var mange doblete sluttkontrakter også her, min siste artikkel frist i minne er dette noe som tyder på høy risikovillighet og kanskje en noe slentrende stil. Overraskende synes jeg når to av de antatt sterkeske lagene møtes.

La oss så se på dette spillet som ble omtalt som en «god» dobling av Hegge. Det kom hjerter ut fra Grude, men likevel kunne ikke spillefører vinne kontrakten og de norske guttene noterte pluss.

Men er det sant da? Her var det vel nesten umulig å ikke vinne kontrakten etter meldingene med hjerter i utspill. «Alle» skjønner vel på kortene og etter utspillet at Hegge har 3 små hjerter og rundt 10 poeng i sidefargene. Grude har meldt inn på E kn x x x uten noe på siden, det er ofte 5431 eller 5521.

Med hjerter i utspill vinner blindemanns nier det første sticket. Denne innkomsten er nyttig da vi i neste stikk seiler spar knekt. Spar til kongen er vel også ok i tredje stikk og nå har spillefører to alternative spilleplaner. 8 stikk er klare, men man må

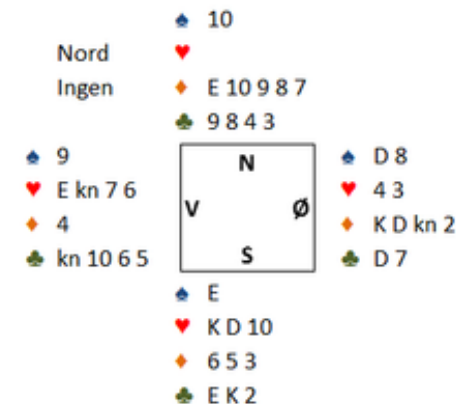
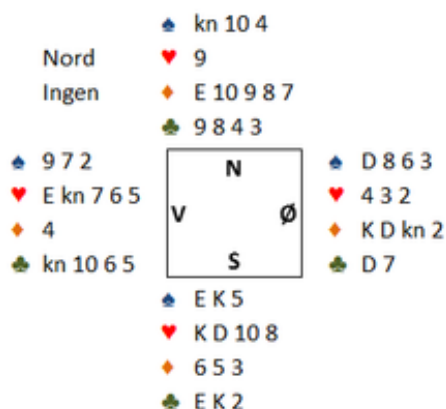

Det vi heller skal tenke her er hva

Grude	Witkowski	Hegge	Klukowski
Vest	Nord	Øst	Syd
	Pass	Pass	1 ♣
1 ♥	Pass	2 ♣	2 NT
Pass	3 ♠	Pass	3 NT
Pass	Pass	Dbl	Pass
Pass	Pass		

Nords 3♠ betydde ruter, noe som kan forsvare Heggens overivrige dobling.

enten etablere det niende i en minorfarge (ruter 3-2 eller kløver 3-3) evt kombinere mulighetene for fin sits og innspill.

Aktuelt sett så slipper man en ruter og Hegge kommer inn. Han spiller vel best tilbake en høy ruter og nå avsløres sitsen. Da stikker vi med esset, tar for spar ess og spiller tre ganger kløver. Grude kan ta sine to kløverstikk, men må gi spillefører to i hjerter i sluttposisjonen. Om Hegge spiller hjerter blir det samme sluttposisjon. Grude blir innspilt i kløver og spillefører får det niende i hjerter. Hvorfor skal man teste ruter 3-2 i stedet for kløveren 3-3, enkelt og greit fordi 3-2 sits gir 67 % sjanse mens 3-3 gir 35 %.

Alternativ rute er å spille på aktuell sits. At Grude har fordelingen 3-5-1-4, noe som også er realistisk når doblingen faller har vel Hegge en god farge bak blindemanns ruter og ikke bare spredde løse honnører. Da tar men i posisjonen spar ess, ruter ess og kløver fra topp. Nå kan vest ta sine to stikk i kløver, men må gi spillefører to i hjerter for hjemgang.

doblingen betyr. Hvis vi ser litt nærmere på kortene så er det vel bare hjerter i utspill som gir hjemgang. Kanskje burde doble indikere 3 små hjerter med gode sideverdier som tåler et annet utspill. Men en liten kløver i utspill ville vel Klukowski endt opp som sin norske navnebror (han er forresten i Sverige og skremmer svenskene med svak NT).

Hvis 3spar var ruter, så betyr vel dobling ganske greit at man har ruter bak blindemann og ikke tror kontrakten går hjem.

I «vanlig» bridge er det i underkant av 10 % av alle sluttkontrakter som blir doblet. Det høres litt høyt ut, men når vi vet at det blir noen stampemeldinger fra tid til annen og at det av og til blir meldt litt for høyt gir det mening.

I går bakspilte jeg en kamerat over noen spill på en internetturnering. Et lite blikk over de 21 spillene i turneringen avdekket 10 doblete sluttkontrakter, altså nesten 50 %! Det betyr 5 ganger så ofte som «normalt» ble sluttkontrakten doblet. Vi skal ikke si så mye annet enn at de endte opp med negativt fortegn på totalscoren, selv om det var noen «toppscorer» i rekken.

Dette spillet synes jeg er et godt eksempel på dårlig vurderingsevne og misbruk av dobling.

Syd gikk inn med en skapende 1♦ melding. Den var preget av å være mot slutten av turneringen og økt risikovillighet for å komme seg opp på resultatlistene, helt ok, men absolutt ikke noe man skal gjøre for ofte. Denne gangen traff syd godt da ØV ikke hadde godt nok verktøy og vest valgte å doble negativt i stedet for å melde 1♠, så 2♥ etterpå. Nord hadde naturlig nok en god løft i ruter og viste dette med 2♣. Nå skulle øst meldt seg



Denne må bare brukes litt sjeldnere gutter!

Moralen får være: Ikke prøv å

	♠ KD 3	
Nord	♥ kn 7	
Ingen	♦ K 8 3 2	
	♣ 10 6 3 2	
♠ E kn 8 7 4		♠ 10 9
♥ E 9 5 3		♥ D 10 6 4
♦ kn 6 4		♦ E 7
♣ 9		♣ E kn 8 7 5
	♠ 6 5 2	
	♥ K 8 2	
	♦ D 10 9 5	
	♣ K D 4	

Vest	Nord	Øst	Syd
	Pass	1 ♣	1 ♦!
Dbl	2 ♣ (♦)	Pass	2 ♦
2 ♣	Pass	Pass	Dbl
Pass	Pass	Pass	

på med 2♥, men da han passet og syd «slo av» med 2♦ fikk vest en ny sjanse.

Denne gangen hadde en ny dobling vært best, men han trodde vel ikke makker hadde 4-kort major og valgte å melde 5-kort spar. Dermed hadde ØV mistet sin fine hjerter tilpasning og kommet en dårligere 2♠ kontrakt, altså hadde Syds skapende melding båret frukter.

Men så tror dere ikke Syd skulle skape en gang til og hentet frem en helt dobling for å vise max av sin minimum! Husk han spiller med en makker som har passet i åpning. Selvsagt gikk det helt galt da nord trodde det i alle fall var en liten åpningshånd hos syd og passet ned. Slik kortene satt var det 9 stikk i kontrakten, mens det i hjerter kan spilles 10 med fin hånd. Nå ble det 0 % på de gale gutta, en fornuftig passlapp ville gitt 50 %!

være lur mer enn en gang pr spill, du lurer bare deg selv!

Lyngdalturneringen nærmer seg med stormskritt og ser igjen ut til å bli en av landets største turneringer. Vi lar oss imponere over hvordan de år på år klarer å få til en slik massemonstring i Lyngdal.

Om du ikke enda er påmeldt er det bare å bruke linken i menyen eller trykke på bildet til høyre for å se turneringens hjemmeside.

Rosfjord Strandhotell er stolte verter som tar vare på bridevevnene på en måte vi andre bare kan ta til etterfølgelse.

Jeg håper vi ses på Rosfjord 15-16 august!

**Rosfjord Strandhotell - Norges flotteste
bridgehotell** 

 VELKOMMEN TIL ROSFJORD STRANDHOTELL

Lyngdal Turneringen 2015

Overnatting i dbl med full pensjon lørdag-søndag Kr 1145,-

Overnatting i enkelt med full pensjon lørdag - søndag Kr 1445,-

(Lunsj, 3 retters middag, frokost, lunsj og overnatting)



	♠ 10 8 2	
Øst	♥ K	
Ingen	♦ E 5 3 2	
	♣ K kn 9 7 4	
♠ E K D kn 9 6 5 4 3		♠
♥ kn 6		♥ 10 9 8 7 5
♦ K 6		♦ kn 10 8 7
♣		♣ 10 8 6 5
	♠ 7	
	♥ E D 4 3 2	
	♦ D 9 4	
	♣ E D 3 2	

	N	
V		Ø
	S	

Dette spillet er fra noe så «vanlig» som en **sommerbridge**. Vest var litt passiv som lot motparten spille 5 minor med ca 10 stikk på egen hånd, men det kunne vel være makker hadde verdier i kløver. Syd valgte riktig da makkers opplysende dobling ble tatt ut i 5 kløver. Selv om man burde beite 4♠ gikk det hjem ved flere bord hvor det ble sluttkontrakt.

Utspillet var spar ess og allerede nå var øst litt presset og valgte å avse en ruter. Spar konge i neste stikk var ikke mye enklere. Øst fant ut at makker måtte ha en honnør i hjerter og en i ruter og da var hjerter eneste avkast, Syd trumfet.

Kløver ess avslørte sitsen men nå fulgte hjerter til kongen og spar! Igjen var øst i klemma. Han måtte bare avse nok en ruter og syd trumfet lavt. Nå fulgte E D i hjerter med avkast av ruter fulgt av kløver dame. Ruter til esset ble så fulgt av K kn i trumf som hentet ut de to siste trumfene fra øst. Vest fikk det siste stikket på ruter konge, men syd kunne notere vunnet kontrakt!

Kunne øst gjort det vanskeligere for spillefører med å trumfe makkers andre sparhonnør? Nei da overtrumfet bare syd og spiller trumf til kongen, hjerter konge fulgt av ny spar og øst kan ikke nekte de samme 11 stikkene!



<u>Vest</u>	<u>Nord</u>	<u>Øst</u>	<u>Syd</u>
		Pass	1 ♥
4 ♠	Dbl	Pass	5 ♣
Pass	Pass	Pass	

For å lese forrige runde med skriblerier kan du trykke **HER**
Eller besøk gjerne **arkivet** hvor alt er tilgjengelig

